

**Cầu sau**

Ký hiệu biến thể	Mô tả biến thể
RSS1132B	Solo axle single reduction 11.0T, GCW 32.0T

Thông số kỹ thuật

Kết hợp đường truyền động			
Khối lượng toàn bộ kết hợp	15-19 tấn		
Động cơ	MDE8		
Hộp số	ST1006 và ST1306	ST1199	AL306
Trục các đăng	C2045		
Đầu bộ truyền động	DANA SPICER 60SHO		
Tỷ số truyền cầu	3.90, 4.33, 5.29, 5.57	4.33, 4.63, 5.29	5.57, 6.17, 6.50
Mặt bích	Răng chéo		

Bộ vi sai, vòng bi bánh răng cùi thom, tải đặt trước	25–60 N
Bộ vi sai, bánh răng vành chậu, khe hở	0.2–0.46 mm
Bộ vi sai, bánh răng vành chậu, khe hở hướng tâm	≤0.25 mm
Bộ vi sai, bánh răng vành chậu, khe hở hướng trục	≤0.25 mm
Bộ vi sai, vít dừng, khe hở	≥0.5 mm
Lưu ý: Lắp vít chặn cho đến khi nó tiếp xúc với mặt sau của bánh răng mặt đầu (bộ vi sai), sau đó nới lỏng vít chặn 1/4 vòng.	
Độ dày miếng đệm (shim) danh nghĩa cho bộ bánh răng mới	0.58 mm

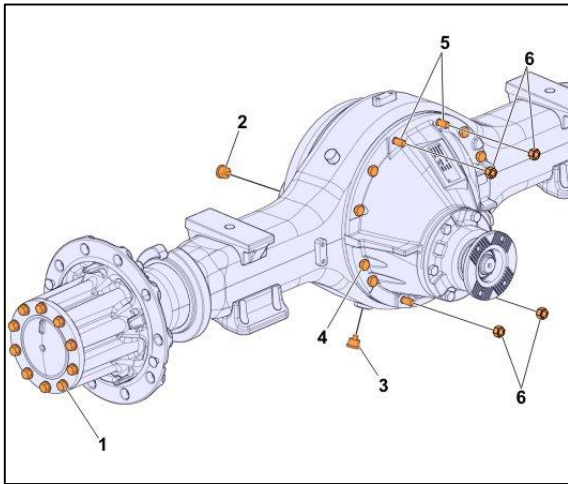
Lực siết

1	Vít mặt bích	157 ± 9 Nm
2	Nút bít chìm nhót	80 ± 20 Nm
3	Nút bít xả nhót	80 ± 20 Nm
4	Vô bộ vi sai, vít	275 ± 28 Nm
5	Vô bộ vi sai, vít cây	75 ± 5 Nm
6	Vô bộ vi sai, đai ốc	275 ± 28 Nm

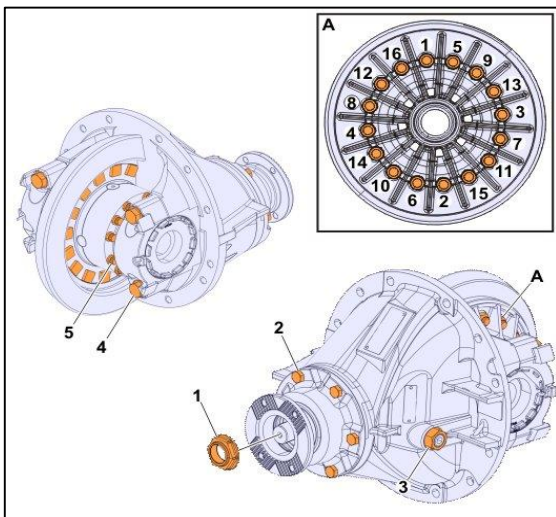



Vỏ bộ vi sai		
1	Bộ vi sai, mặt bích kép, đai ốc	1,250–1,535 Nm
2	Bộ vi sai, ống lót bánh răng cùi thom, vít	155–190 Nm
3	Bộ vi sai, vít dừng, đai ốc khoá	203–258 Nm
4	Bộ vi sai, nắp đậy ổ trục, vít	475–580 Nm
5	Bộ vi sai, vỏ, vít	155–190 Nm
A	Bộ vi sai, bánh răng vành chậu, đai ốc	Trình tự siết: 1–16, 292–346 Nm